

UV-F 2000R mit Shutter Maße:

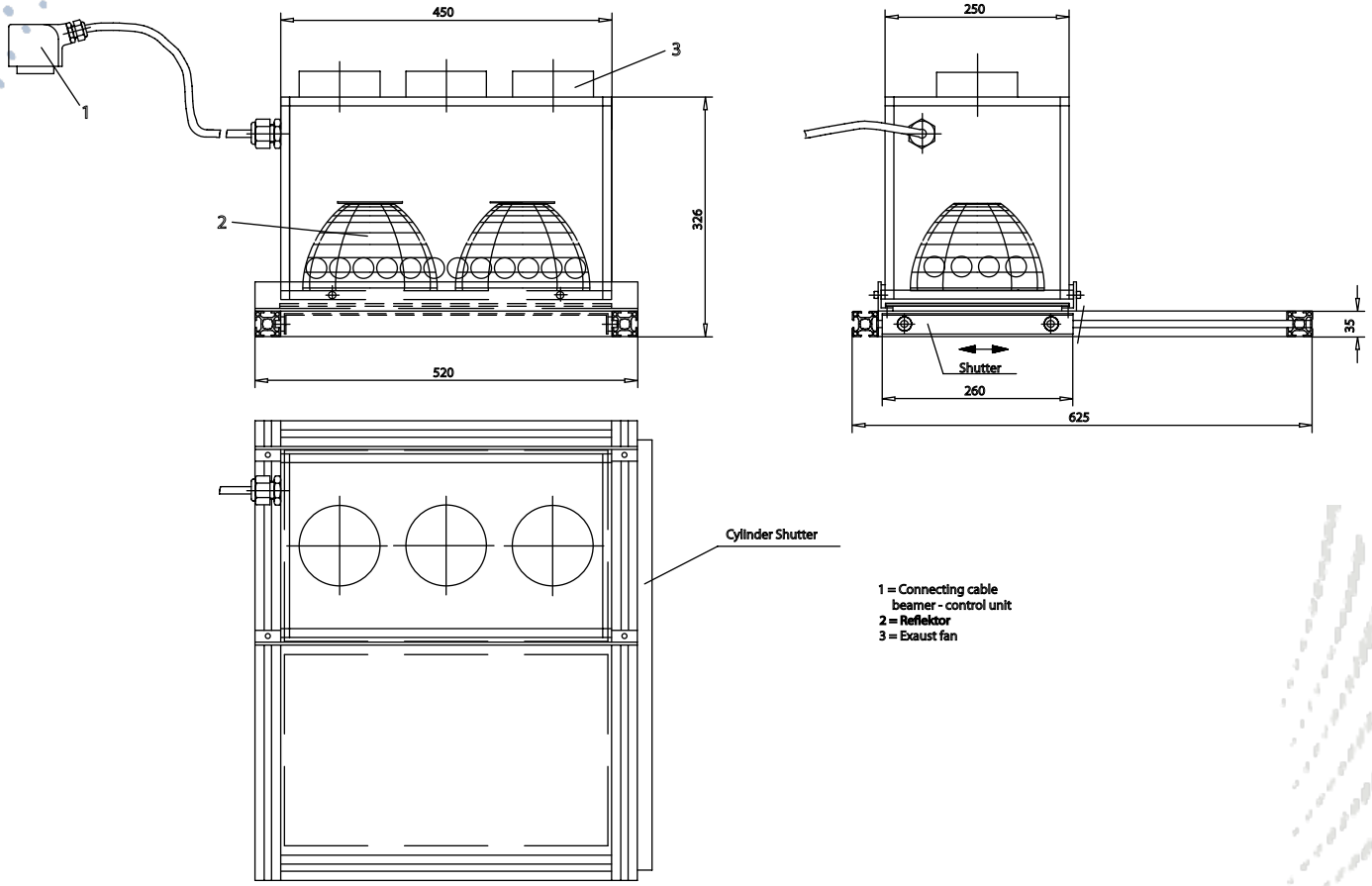

- 1 = Connecting cable
beamer - control unit
- 2 = Reflektor
- 3 = Exhaust fan

Vorderseite

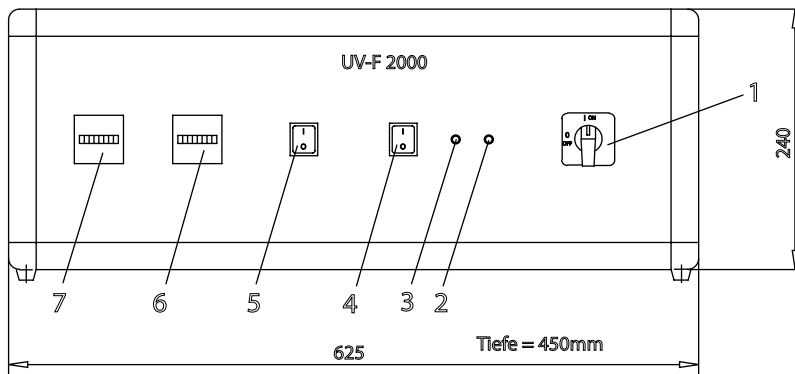

- 1 = Netzschalter
- 2 = Lampe 1 / Strahler 2 brennt
- 3 = Lampe 2 / Strahler 1 brennt
- 4 = Schalter / Strahler 2 ein/aus
- 5 = Schalter / Strahler 1 ein/aus
- 6 = Betriebstundenzähler
- 7 = Betriebstundenzähler
- 8 = Netzanschluß CEE Stecker 16A
- 9 = Steckverbinder zum UV-Strahler
- 10 = Netzsicherungen
- 11 = Signal Lampe an
- 12 = Start UV 100%
- 13 = Magnetventil-Blende auf
- 14 = Kühiventilator Steuergerät

Rückseite

